

伦多生活 登峰造极

LENT^oR HILLS

R E S I D E N C E S

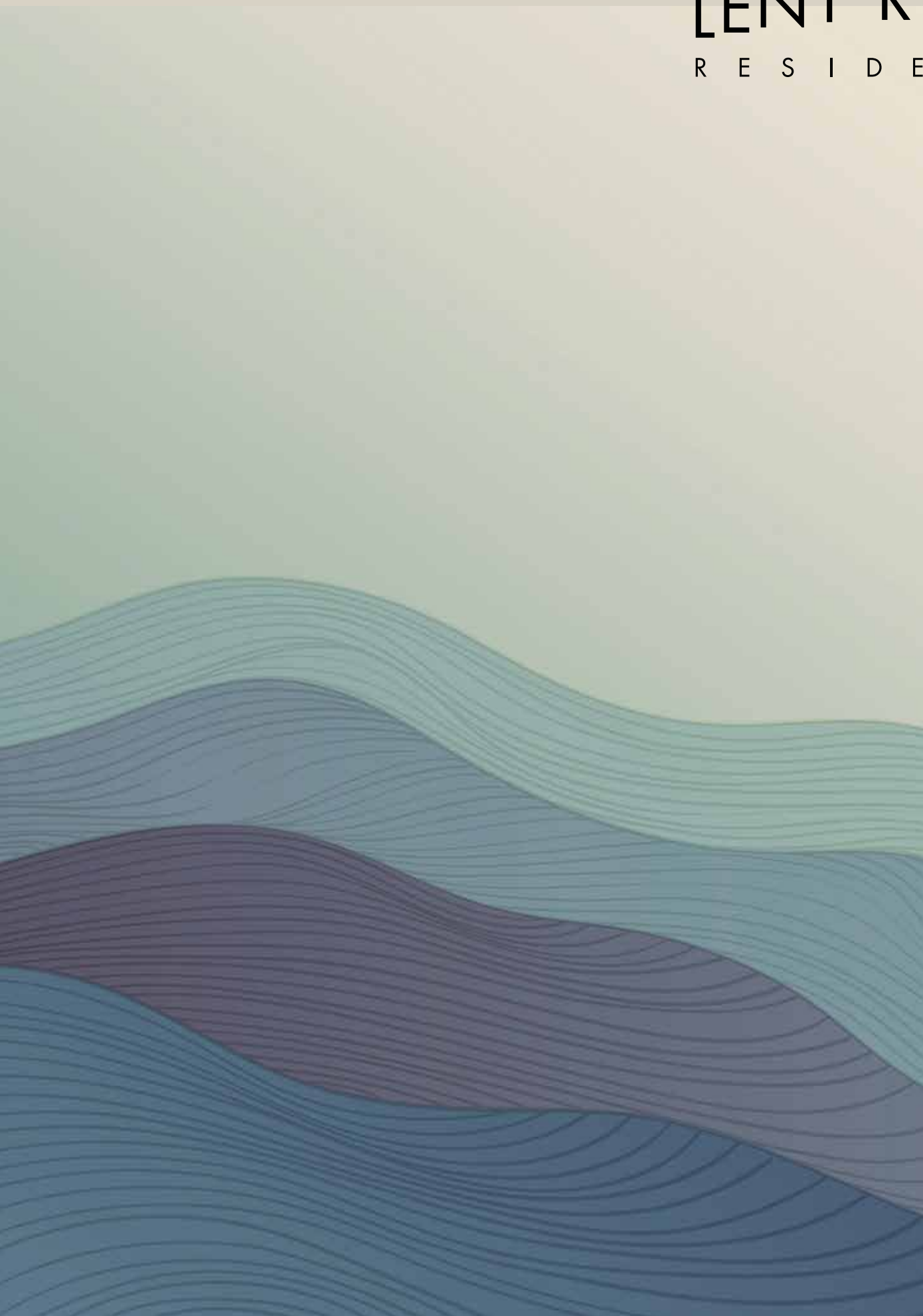

LENT^OR HILLS

R E S I D E N C E S

山峦叠翠中的便利家园

依伦多山丘而建的发展项目，与自然、精致和便利取得完美平衡。

自然：山野植被茂盛，景色层层叠翠，门口有一棵保存完好，具有历史价值的橡皮树，年轮记载了大自然千变万化的痕迹，沉淀出岁月的精华。

精致：城市化景观配搭优质住宅单位的现代建筑，完美配搭，相互辉映。

便利：伦多地铁站就在转角处，美食食肆林立、附近有著名学府，提供各种生活所需，应有尽有。

开始探索 的旅程

概念

投入大自然的怀抱

绝佳地点

位于伦多心脏地带

四通八达

交通便利，距离伦多地铁站只需步行一小段路程

生活便利

所需和所爱皆唾手可得

生态环境

郁郁葱葱的自然和层层叠加的美景相互衬托。

优质家园

5栋优质高楼，拥有1至4卧房和双钥匙单位的各户型选择



概念

市中心外的住家，远离喧嚣的世外桃源，是大自然爱好者在现代城市中，让心灵休憩的圣所。



大自然怀抱中
的家园

Lentor Hills Residences - 匠心独运的设计、精心打造的住所，高耸矗立的建筑，却又仿佛层层叠叠融入山丘公园和汤申自然公园中，完美结合为一体。



地点

沿着
伦多山路

矗立在小
山坡上

透过绿荫探索世界





绝佳地点

位于
 伦多心脏地带



可通过有盖步走道直达伦多地铁站

LENTOR HILLS
 RESIDENCES

- 5 分钟

伦多地铁站
- 2 站

未来的跨岛线* 光明山地铁换乘站 (未来)
- 3 站

兀兰地铁换乘站
- 4 站

加利谷地铁换乘站
- 4 站

未来的跨岛线* 宏茂桥地铁换乘站 (未来)
- 5 站

碧山地铁换乘站
- 5 站

植物园地铁换乘站
- 9 站

乌节地铁换乘站

*地铁站是根据www.lta.gov.sg提供的未来地铁系统地图确定的, 地图截至印刷时是准确的。



全新增长区域，
交通四通八达

未来的南北交通廊道无缝将伦多及其邻近城镇和其他主要高速公路衔接起来，更快抵达全岛其他地方。

未来的 南北 交通廊道

新加坡首条综合交通廊道，建设工程与北岸创新廊道发展同步。这条廊道将从兀兰区域中心延申到重新发展的胜宝旺船厂、未来的实里达区域中心和榜鹅数码园区，即将蓬勃发展，为居住在这个地区的人，提供各类生活、工作和消闲新体验。

大自然时刻
与你同在

不远处城市的喧嚣，在这里仿佛完全被隔开。
岁月静好，在绿荫环绕中享受宁静安逸的时光。



贝雅士蓄水池下段



碧山-宏茂桥公园



温莎自然公园



LENTOR HILLS
RESIDENCES



山丘
公园 4
分钟



5 分钟
汤申
自然公园

6 分钟
碧山-
宏茂桥公园

7 分钟
贝雅士
蓄水池下段
实里达
下段蓄水池公园

8 分钟
温莎
自然公园

11 分钟
贝雅士
蓄水池上段

16 分钟
万态野生
动物世界

20 分钟
新加坡
植物园

无比便利



LENTOR HILLS RESIDENCES

- 10 分钟  宏茂桥城
汤申大厦
- 15 分钟 碧山第八站
纳福城
- 19 分钟 诺维娜广场
Square 2 商场
Velocity@Novena Square
- 20 分钟 乌节路

更多个人独处时光

减少路上奔波时间

各种生活方式、休闲和娱乐选择齐备，每个家庭成员都能选出心仪的选项。

LENTOR HILLS RESIDENCES

- 9 分钟  万礼执行员
高尔夫球场
- 10 分钟 新加坡岛屿
乡村俱乐部
- 11 分钟 三巴旺
乡村俱乐部
- 12 分钟 胡姬
乡村俱乐部

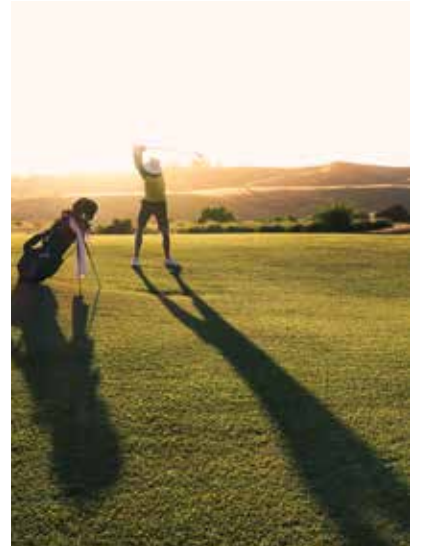

新加坡岛屿乡村俱乐部

从住家到学校

仅一小段路程

著名学府近在咫尺，包括圣尼各拉女校和安德逊小学。

LENTOR HILLS
RESIDENCES



安德逊小学
茂乔小学
圣尼各拉女校
美华小学



圣尼各拉女校



安德逊小学



茂乔小学



转角处
的美食天堂



LENTOR HILLS
RESIDENCES



5
分钟 三巴旺山
小贩中心
燕兰古拉士
食肆

7
分钟 春叶食肆

10
分钟 实里达
航空园
食肆

12
分钟 顺福市场

15
分钟 茁茁
熟食中心

短短一段车程，即可到达美食肆林立的餐饮场所，面对各种本地和国际美食的诱惑。



生态环境

阳光充沛、空气新鲜，映入眼帘的尽是美丽的城市景观，
沉浸在专为家庭和社交聚会精心打造的开放空间里，
享受和家人朋友共聚的美好时光。

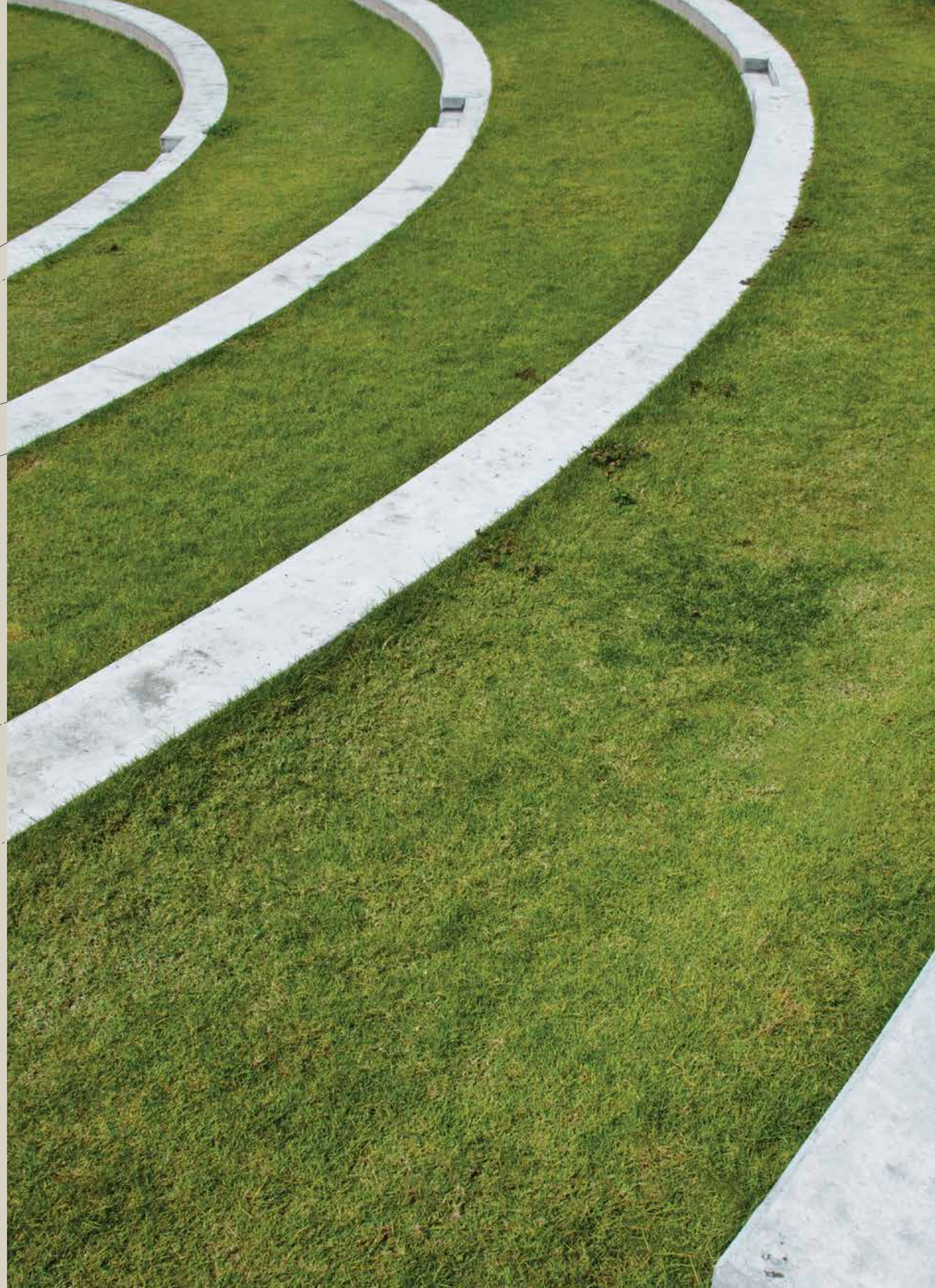



层层叠翠
尽收眼底

豪华气派尽显

美好的家居，质量永远占据中心位置。
一进入家门，气派的大厅迎接您的归来。



设计效果图

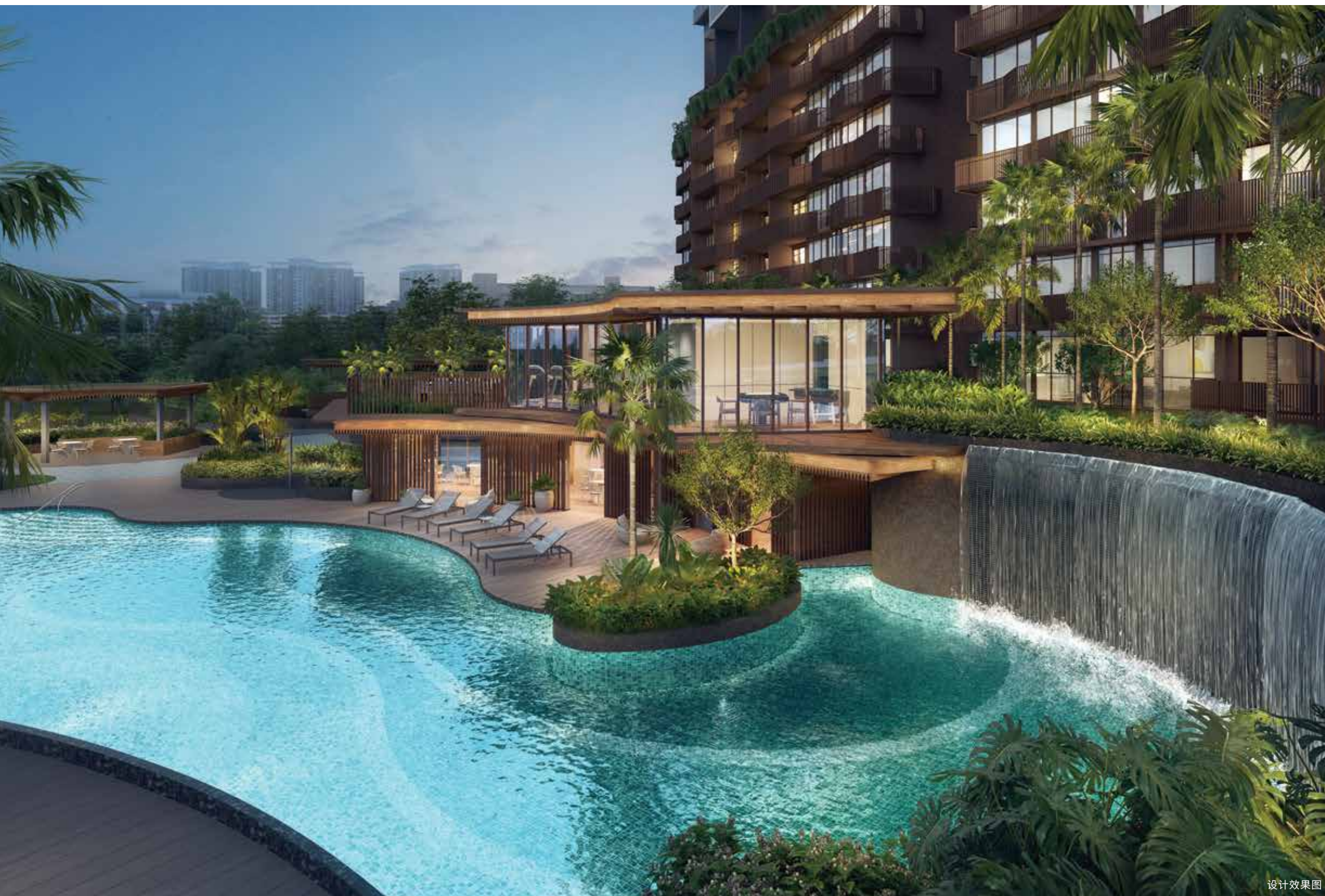

游乐区会所

设计效果图



设计效果图

温泉和按摩池

将烦恼和疲劳 都抛到九霄云外

在绿荫环绕、平静安逸的环境中，
让心情沉淀；让烦恼远离。



仅供说明用途

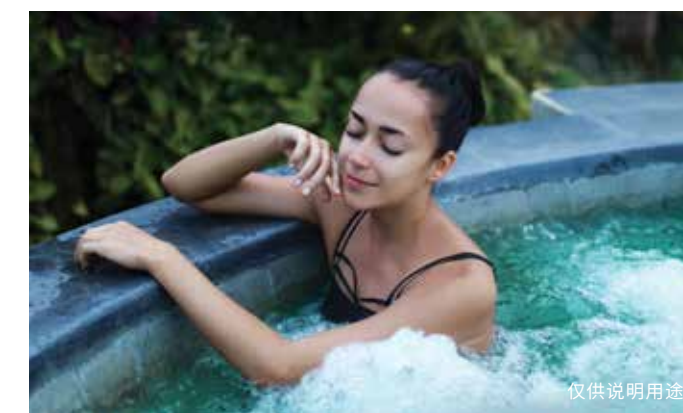

仅供说明用途



水上按摩池

设计效果图

老少皆宜的 水上设施

翠绿的树荫，碧蓝的池塘，相映生辉。
带您进入度假村般悠闲却又充满活力的生活。



仅供说明用途



设计效果图

儿童水上乐园

您完美
的瞭望台

从俱乐部会所向外眺望，和煦的阳光映入水中，
和着蓝天白云，尽入眼帘的是一幅摄人心扉的
美景。

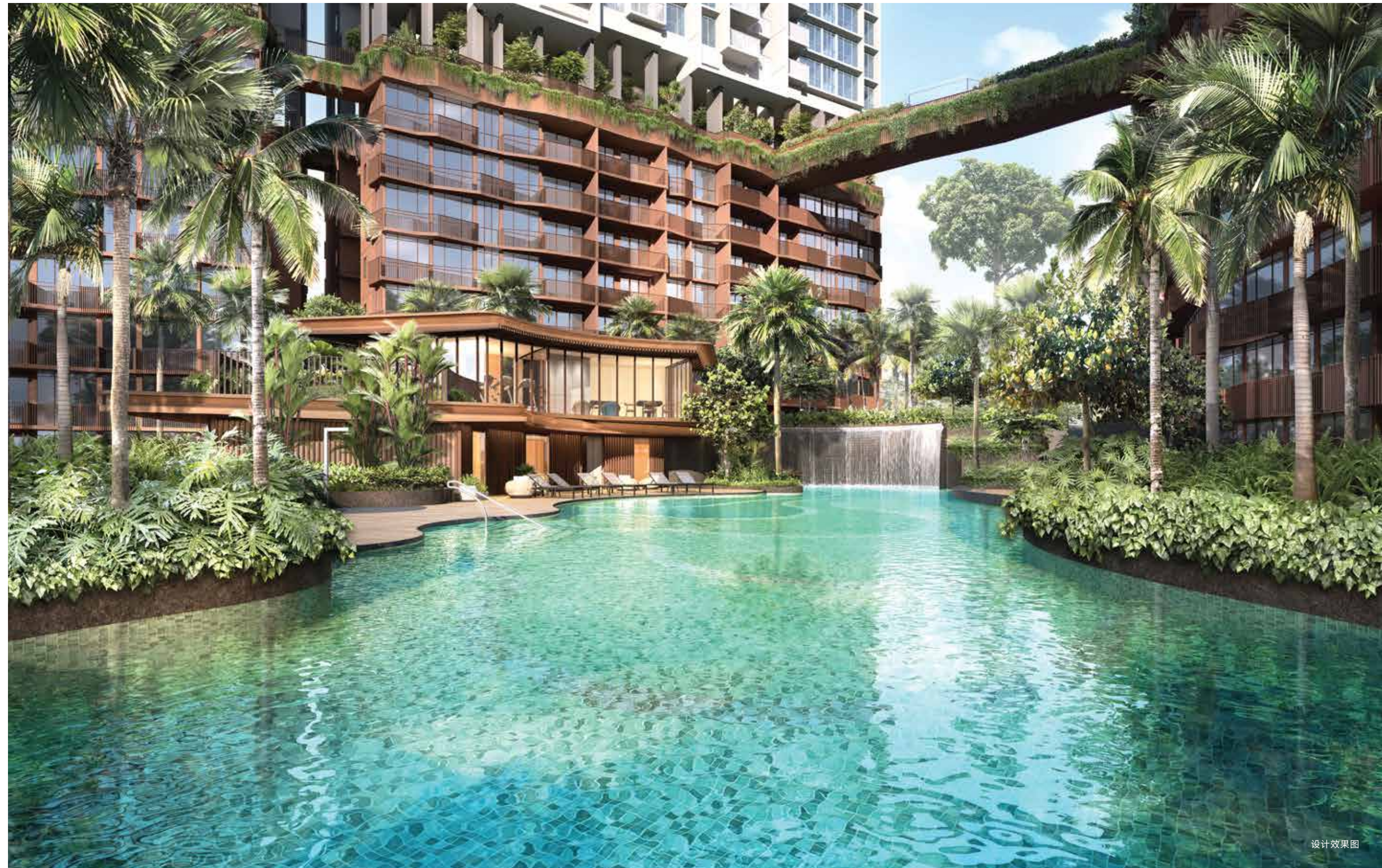

50米游泳池



菱角池

设计效果图



橡皮树 (保育橡皮树)

仅供说明用途

眼前的美景
完美衬托出
您当下的心境



附烧烤台的社区烧烤处

仅供说明用途



儿童游乐场

仅供说明用途



水葫芦池

设计效果图



橡皮树野餐草坪

仅供说明用途



瑜伽区

仅供说明用途

高空露台的设施
位于第33和35座的第8层，
第31和37座的第9层



仅供说明用途

随兴工作 (wfa) 区



设计效果图

水疗按摩池



设计效果图

高空廊道

波光粼粼，
风轻云淡下的邂逅

位于第35座的23层
天台花园

随兴工作、随遇而安。

从高空廊道俯瞰美景——高耸的橡皮树和壮丽的景色，让您叹为观止。



仅供说明用途

星空餐饮亭



仅供说明用途



慢跑径(400米跑道)





A 一楼设施

- 01 游乐区会所(2层), 包括:
 - 多功能厅(2间)
 - 更衣室(男女更衣室, 各有蒸汽房)
 - 卫生间
 - 管理处
 - 健身房
 - 游戏室
 - 社区共餐桌
- 02 50米游泳池(水面面积约为525平方米) 有泳池甲板和水墙
- 03 太极区
- 04 工作区会所, 包括:
 - 联合办公空间
 - 阅览室
 - 凉亭休息室
 - 卫生间
- 05 按摩浴池 (水面面积约75平方米)
- 06 儿童水上探险区,(水面面积约50平方米), 包括:
 - 水上乐园
 - 趣味台
- 07 滚球草坪
- 08 运动观景台
- 10 温泉庭(水面面积约120平方米), 包括:
 - 按摩浴池
 - 温泉池
 - 观赏瀑布
- 11 烧烤台(2个)
- 12 蔓藤步道
- 13 海芋步道
- 14 户外健身平台
- 15 水葫芦池平台
- 16 年长者健身站
- 17 香氛小道(大约25米)
- 18 橡皮树 (保育橡皮树)
- 19 橡皮树野餐草坪
- 20 儿童游乐区, 包括:
 - a. 儿童游乐场
 - b. 烧烤凉亭(1个)
- 21 推杆绿地(一个高尔夫球洞)
- 22 瑜伽平台
- 23 社区花园(6幅地) (每个0.6米x1.1米)
- 24 菱角池
- 25 蕨类植物小径
- 27 垃圾收集站, 变电站出入口
- 28 幼儿发展中心(ECDC)出入口
- 29 住宅停车场入口
- 30 住宅停车场出入口
- 31 住户落客区
- 32 警卫室
- 34 脚踏车停放处(4个)(地下层)

B 地下第1和2层设施

- 09 网球场(1个、硬地球场) (地下第2层)
- 26 幼儿发展中心(ECDC), 包括:
 - 幼儿发展中心(ECDC)(一楼和地下层)
 - 接送区(地下层)
 - 停车场(地下层)
- 33 脚踏车停放处(2个)(地下层)
- 35 发电机(地下室)
- 36 垃圾中心和变电站(地下层)

图例

- 一卧房
- 一卧房+书房
- 两卧房
- 两卧房+书房
- 三卧房
- 三卧房+后院
- 四卧房
- 双钥匙单位

水箱(屋顶)

VS 通风井

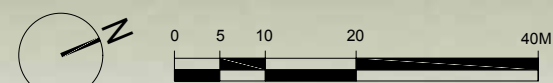



C 空中露台的设施, 位于第 31 座的第 9 层

- 37 观星台
- 38 水疗按摩池
- 39 日出观景台
- 42 高空廊道
- 43 慢跑径 (400米跑道)
- 48 芬芳区

D 空中露台的设施, 位于第 33 座的第 8 层

- 40 随兴工作 (wfa) 区
- 41 橡皮树观景台
- 42 高空廊道
- 43 慢跑径 (400米跑道)
- 49 蕨翠区
- 52 卫生间

E 空中露台的设施, 位于第 35 座的第 8 层

- 42 高空廊道
- 43 慢跑径 (400米跑道)
- 44 随兴工作 (wfa) 间
- 45 园景台
- 50 绿荫区

F 空中露台的设施, 位于第 37 座的第 9 层

- 42 高空廊道
- 43 慢跑径 (400米跑道)
- 46 高空健身房 (露天)
- 47 水疗按摩池
- 51 香草区

G 第 35 座 23 层的楼顶花园

- 53 户外用餐区
- 54 烧烤亭
- 55 露天座位区
- 56 卫生间

图例

- 一卧房
- 一卧房+书房
- 两卧房
- 两卧房+书房
- 三卧房
- 三卧房+后院
- 四卧房
- 双钥匙单位

当城市
回归自然

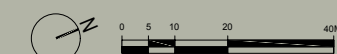
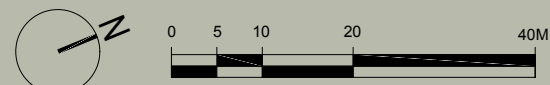
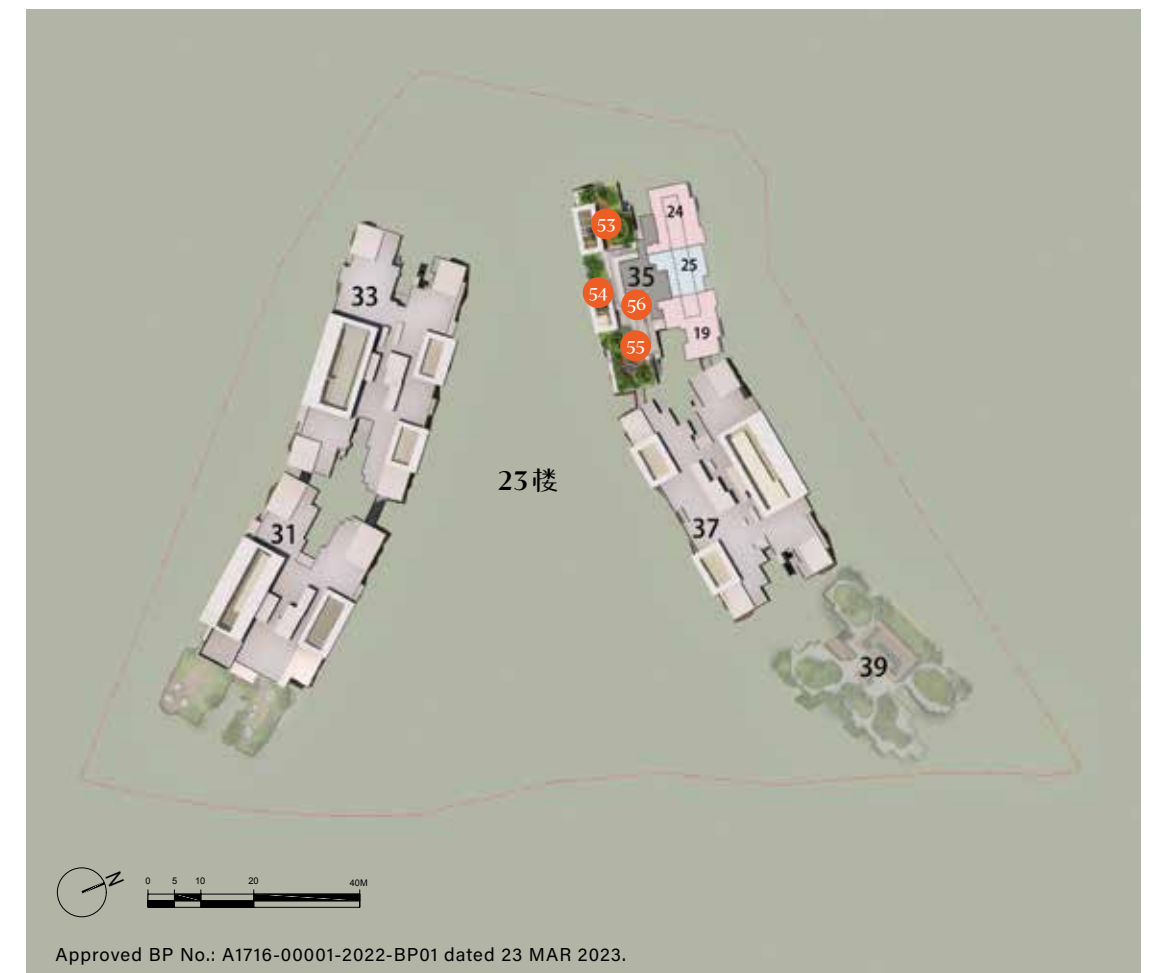

示意图

35 Lentor Hills Road (S)788883

23	#23-19 (3)a	楼顶花园						#23-24 (3)d	#23-25 (2)f
22	#22-19 (3)a	#22-20 (3Y)b	#22-21 (2)d	#22-22 (1)b	#22-23 (3Y)a	#22-24 (3)d	#22-25 (2)f		
21	#21-19 (3)a	#21-20 (3Y)b	#21-21 (2)d	#21-22 (1)b	#21-23 (3Y)a	#21-24 (3)d	#21-25 (2)f		
20	#20-19 (3)a	#20-20 (3Y)b	#20-21 (2)d	#20-22 (1)b	#20-23 (3Y)a	#20-24 (3)d	#20-25 (2)f		
19	#19-19 (3)a	#19-20 (3Y)b	#19-21 (2)d	#19-22 (1)b	#19-23 (3Y)a	#19-24 (3)d	#19-25 (2)f		
18	#18-19 (3)a	#18-20 (3Y)b	#18-21 (2)d	#18-22 (1)b	#18-23 (3Y)a	#18-24 (3)d	#18-25 (2)f		
17	#17-19 (3)a	#17-20 (3Y)b	#17-21 (2)d	#17-22 (1)b	#17-23 (3Y)a	#17-24 (3)d	#17-25 (2)f		
16	#16-19 (3)a	#16-20 (3Y)b	#16-21 (2)d	#16-22 (1)b	#16-23 (3Y)a	#16-24 (3)d	#16-25 (2)f		
15	#15-19 (3)a	#15-20 (3Y)b	#15-21 (2)d	#15-22 (1)b	#15-23 (3Y)a	#15-24 (3)d	#15-25 (2)f		
14	#14-19 (3)a	#14-20 (3Y)b	#14-21 (2)d	#14-22 (1)b	#14-23 (3Y)a	#14-24 (3)d	#14-25 (2)f		
13	#13-19 (3)a	#13-20 (3Y)b	#13-21 (2)d	#13-22 (1)b	#13-23 (3Y)a	#13-24 (3)d	#13-25 (2)f		
12	#12-19 (3)a	#12-20 (3Y)b	#12-21 (2)d	#12-22 (1)b	#12-23 (3Y)a	#12-24 (3)d	#12-25 (2)f		
11	#11-19 (3)a	#11-20 (3Y)b	#11-21 (2)d	#11-22 (1)b	#11-23 (3Y)a	#11-24 (3)d	#11-25 (2)f		
10	#10-19 (3)a	#10-20 (3Y)b	#10-21 (2)d	#10-22 (1)b	#10-23 (3Y)a	#10-24 (3)d	#10-25 (2)f		
9	#09-19 (3)a	#09-20 (3Y)b	#09-21 (2)d	#09-22 (1)b	#09-23 (3Y)a	#09-24 (3)d	#09-25 (2)f		
8	露天观景台 (8楼)								
7	#07-19 (3)a	#07-20 (3Y)b	#07-21 (2)d	#07-22 (1)b	#07-23 (3Y)a	#07-24 (3)d	#07-25 (2)f		
6	#06-19 (3)a	#06-20 (3Y)b	#06-21 (2)d	#06-22 (1)b	#06-23 (3Y)a	#06-24 (3)d	#06-25 (2)f		
5	#05-19 (3)a	#05-20 (3Y)b	#05-21 (2)d	#05-22 (1)b	#05-23 (3Y)a	#05-24 (3)d	#05-25 (2)f		
4	#04-19 (3)a	#04-20 (3Y)b	#04-21 (2)d	#04-22 (1)b	#04-23 (3Y)a	#04-24 (3)d	#04-25 (2)f		
3	#03-19 (3)a	#03-20 (3Y)b	#03-21 (2)d	#03-22 (1)b	#03-23 (3Y)a	#03-24 (3)d	#03-25 (2)f		
2	#02-19 (3)a	#02-20 (3Y)b	#02-21 (2)d	#02-22 (1)b	#02-23 (3Y)a	#02-24 (3)d	#02-25 (2)f		
1	#01-19 (3)a	#01-20 (3Y)b	#01-21 (2)d	#01-22 (1)b	#01-23 (3Y)a	#01-24 (3)d	#01-25 (2)f		
B1	大堂停车场								
B2	大堂停车场								

37 Lentor Hills Road (S)788884

21	#21-26 (2+1)f	#21-27 (3)b	#21-28 (4)c	#21-29 (1+1)b	#21-30 (2+1)b	#21-31 (4)c	#21-32 (3Y)c	#21-33 (2)c
20	#20-26 (2+1)f	#20-27 (3)b	#20-28 (4)c	#20-29 (1+1)b	#20-30 (2+1)b	#20-31 (4)c	#20-32 (3Y)c	#20-33 (2)c
19	#19-26 (2+1)f	#19-27 (3)b	#19-28 (4)c	#19-29 (1+1)b	#19-30 (2+1)b	#19-31 (4)c	#19-32 (3Y)c	#19-33 (2)c
18	#18-26 (2+1)f	#18-27 (3)b	#18-28 (4)c	#18-29 (1+1)b	#18-30 (2+1)b	#18-31 (4)c	#18-32 (3Y)c	#18-33 (2)c
17	#17-26 (2+1)f	#17-27 (3)b	#17-28 (4)c	#17-29 (1+1)b	#17-30 (2+1)b	#17-31 (4)c	#17-32 (3Y)c	#17-33 (2)c
16	#16-26 (2+1)f	#16-27 (3)b	#16-28 (4)c	#16-29 (1+1)b	#16-30 (2+1)b	#16-31 (4)c	#16-32 (3Y)c	#16-33 (2)c
15	#15-26 (2+1)f	#15-27 (3)b	#15-28 (4)c	#15-29 (1+1)b	#15-30 (2+1)b	#15-31 (4)c	#15-32 (3Y)c	#15-33 (2)c
14	#14-26 (2+1)f	#14-27 (3)b	#14-28 (4)c	#14-29 (1+1)b	#14-30 (2+1)b	#14-31 (4)c	#14-32 (3Y)c	#14-33 (2)c
13	#13-26 (2+1)f	#13-27 (3)b	#13-28 (4)c	#13-29 (1+1)b	#13-30 (2+1)b	#13-31 (4)c	#13-32 (3Y)c	#13-33 (2)c
12	#12-26 (2+1)f	#12-27 (3)b	#12-28 (4)c	#12-29 (1+1)b	#12-30 (2+1)b	#12-31 (4)c	#12-32 (3Y)c	#12-33 (2)c
11	#11-26 (2+1)f	#11-27 (3)b	#11-28 (4)c	#11-29 (1+1)b	#11-30 (2+1)b	#11-31 (4)c	#11-32 (3Y)c	#11-33 (2)c
10	#10-26 (2+1)f	#10-27 (3)b	#10-28 (4)c	#10-29 (1+1)b	#10-30 (2+1)b	#10-31 (4)c	#10-32 (3Y)c	#10-33 (2)c
9	露天观景台 (9楼)							
8	#08-26 (2+1)f	#08-27 (3)b	#08-28 (4)c	#08-29 (1+1)b	#08-30 (2+1)b	#08-31 (4)c	#08-32 (3Y)c	#08-33 (2)c
7	#07-26 (2+1)f	#07-27 (3)b	#07-28 (4)c	#07-29 (1+1)b	#07-30 (2+1)b	#07-31 (4)c	#07-32 (3Y)c	#07-33 (2)c
6	#06-26 (2+1)f	#06-27 (3)b	#06-28 (4)c	#06-29 (1+1)b	#06-30 (2+1)b	#06-31 (4)c	#06-32 (3Y)c	#06-33 (2)c
5	#05-26 (2+1)f	#05-27 (3)b	#05-28 (4)c	#05-29 (1+1)b	#05-30 (2+1)b	#05-31 (4)c	#05-32 (3Y)c	#05-33 (2)c
4	#04-26 (2+1)f	#04-27 (3)b	#04-28 (4)c	#04-29 (1+1)b	#04-30 (2+1)b	#04-31 (4)c	#04-32 (3Y)c	#04-33 (2)c
3	#03-26 (2+1)f	#03-27 (3)b	#03-28 (4)c	#03-29 (1+1)b	#03-30 (2+1)b	#03-31 (4)c	#03-32 (3Y)c	#03-33 (2)c
2	#02-26 (2+1)f	#02-27 (3)b	#02-28 (4)c	#02-29 (1+1)b	#02-30 (2+1)b	#02-31 (4)c	#02-32 (3Y)c	#02-33 (2)c
1	#01-26 (2+1)f	#01-27 (3)b	#01-28 (4)c	#01-29 (1+1)b	#01-30 (2+1)b	#01-31 (4)c	#01-32 (3Y)c	#01-33 (2)c
B1	大堂停车场							
B2	大堂停车场							

39 Lentor Hills Road (S)788885

8	#08-34 (4)d	#08-35 (DK3)a	#08-36 (DK2)a	#08-37 (4)d
7	#07-34 (4)d	#07-35 (DK3)a	#07-36 (DK2)a	#07-37 (4)d
6	#06-34 (4)d	#06-35 (DK3)a	#06-36 (DK2)a	#06-37 (4)d
5	#05-34 (4)d	#05-35 (DK3)a	#05-36 (DK2)a	#05-37 (4)d
4	#04-34 (4)d	#04-35 (DK3)a	#04-36 (DK2)a	#04-37 (4)d
3	#03-34 (4)d	#03-35 (DK3)a	#03-36 (DK2)a	#03-37 (4)d
2	#02-34 (4)d	#02-35 (DK3)a	#02-36 (DK2)a	#02-37 (4)d
1	#01-34 (4)d	#01-35 (DK3)a	#01-36 (DK2)a	#01-37 (4)d
B1	大堂停车场			脚踏车停放处
B2	大堂停车场			

31 Lentor Hills Road (S)788881

15	#15-01 (2+1)a	#15-02 (4)a	#15-03 (4)b	#15-04 (2+1)e	#15-05 (2+1)c	#15-08 (1)a	#15-09 (2)b		
14	#14-01 (2+1)a	#14-02 (4)a	#14-03 (4)b	#14-04 (2+1)e	#14-05 (2+1)c	#14-08 (1)a	#14-09 (2)b		
13	#13-01 (2+1)a	#13-02 (4)a	#13-03 (4)b	#13-04 (2+1)e	#13-05 (2+1)c	#13-08 (1)a	#13-09 (2)b		
12	#12-01 (2+1)a	#12-02 (4)a	#12-03 (4)b	#12-04 (2+1)e	#12-05 (2+1)c	#12-08 (1)a	#12-09 (2)b		
11	#11-01 (2+1)a	#11-02 (4)a	#11-03 (4)b	#11-04 (2+1)e	#11-05 (2+1)c	#11-08 (1)a	#11-09 (2)b		
10	#10-01 (2+1)a	#10-02 (4)a	#10-03 (4)b	#10-04 (2+1)e	#10-05 (2+1)c	#10-08 (1)a	#10-09 (2)b		
9	露天观景台 (9楼)								
8	#08-01 (2+1)a	#08-02 (4)a	#08-03 (4)b	#08-04 (2+1)e	#08-05 (2+1)c	#08-06 (3)c	#08-07 (3Y)d	#08-08 (1)a	#08-09 (2)b
7	#07-01 (2+1)a	#07-02 (4)a	#07-03 (4)b	#07-04 (2+1)e	#07-05 (2+1)c	#07-06 (3)c	#07-07 (3Y)d	#07-08 (1)a	#07-09 (2)b
6	#06-01 (2+1)a	#06-02 (4)a	#06-03 (4)b	#06-04 (2+1)e	#06-05 (2+1)c	#06-06 (3)c	#06-07 (3Y)d	#06-08 (1)a	#06-09 (2)b
5	#05-01 (2+1)a	#05-02 (4)a	#05-03 (4)b	#05-04 (2+1)e	#05-05 (2+1)c	#05-06 (3)c	#05-07 (3Y)d	#05-08 (1)a	#05-09 (2)b
4	#04-01 (2+1)a	#04-02 (4)a	#04-03 (4)b	#04-04 (2+1)e	#04-05 (2+1)c	#04-06 (3)c	#04-07 (3Y)d	#04-08 (1)a	#04-09 (2)b
3	#03-01 (2+1)a	#03-02 (4)a	#03-03 (4)b	#03-04 (2+1)e	#03-05 (2+1)c	#03-06 (3)c	#03-07 (3Y)d	#03-08 (1)a	#03-09 (2)b
2	#02-01 (2+1)a	#02-02 (4)a	#02-03 (4)b	#02-04 (2+1)e	#02-05 (2+1)c	#02-06 (3)c	#02-07 (3Y)d	#02-08 (1)a	#02-09 (2)b
1	#01-01 (2+1)a	#01-02 (4)a	#01-03 (4)b	#01-04 (2+1)e	#01-05 (2+1)c	#01-06 (3)c	幼儿发展中心	#01-09 (2)b	
B1	脚踏车停放处		大堂停车场			幼儿发展中心 #B1-01 (主要入口)			
B2	大堂停车场								

33 Lentor Hills Road (S)788882

17	#17-10 (2+1)d	#17-11 (1+1)a	#17-12 (3Y)f	#17-13 (3)b	#17-14 (2)e	#17-15 (2+1)e	#17-16 (4)b	#17-17 (3Y)e	#17-18 (2)a
16	#16-10 (2+1)d	#16-11 (1+1)a	#16-12 (3Y)f	#16-13 (3)b	#16-14 (2)e	#16-15 (2+1)e	#16-16 (4)b	#16-17 (3Y)e	#16-18 (2)a
15	#15-10 (2+1)d	#15-11 (1+1)a	#15-12 (3Y)f	#15-13 (3)b	#15-14 (2)e	#15-15 (2+1)e	#15-16 (4)b	#15-17 (3Y)e	#15-18 (2)a
14	#14-10 (2+1)d	#14-11 (1+1)a	#14-12 (3Y)f	#14-13 (3)b	#14-14 (2)e	#14-15 (2+1)e	#14-16 (4)b	#14-17 (3Y)e	#14-18 (2)a
13	#13-10 (2+1)d	#13-11 (1+1)a	#13-12 (3Y)f	#13-13 (3)b	#13-14 (2)e	#13-15 (2+1)e	#13-16 (4)b	#13-17 (3Y)e	#13-18 (2)a
12	#12-10 (2+1)d	#12-11 (1+1)a	#12-12 (3Y)f	#12-13 (3)b	#12-14 (2)e	#12-15 (2+1)e	#12-16 (4)b	#12-17 (3Y)e	#12-18 (2)a
11	#11-10 (2+1)d	#11-11 (1+1)a	#11-12 (3Y)f	#11-13 (3)b	#11-14 (2)e	#11-15 (2+1)e	#11-16 (4)b	#11-17 (3Y)e	#11-18 (2)a
10	#10-10 (2+1)d	#10-11 (1+1)a	#10-12 (3Y)f	#10-13 (3)b	#10-14 (2)e	#10-15 (2+1)e	#10-16 (4)b	#10-17 (3Y)e	#10-18 (2)a
9	#09-10 (2+1)d	#09-11 (1+1)a	#09-12 (3Y)f	#09-13 (3)b	#09-14 (2)e	#09-15 (2+1)e	#09-16 (4)b	#09-17 (3Y)e	#09-18 (2)a
8	露天观景台 (8楼)								
7	#07-10 (2+1)d	#07-11 (1+1)a	#07-12 (3Y)f	#07-13 (3)b	#07-14 (2)e	#07-15 (2+1)e	#07-16 (4)b	#07-17 (3Y)e	#07-18 (2)a
6	#06-10 (2+1)d	#06-11 (1+1)a	#06-12 (3Y)f	#06-13 (3)b	#06-14 (2)e	#06-15 (2+1)e	#06-16 (4)b	#06-17 (3Y)e	#06-18 (2)a
5	#05-10 (2+1)d	#05-11 (1+1)a	#05-12 (3Y)f	#05-13 (3)b	#05-14 (2)e	#05-15 (2+1)e	#05-16 (4)b	#05-17 (3Y)e	#05-18 (2)a
4	#04-10 (2+1)d	#04-11 (1+1)a	#04-12 (3Y)f	#04-13 (3)b	#04-14 (2)e	#04-15 (2+1)e	#04-16 (4)b	#04-17 (3Y)e	#04-18 (2)a
3	#03-10 (2+1)d	#03-11 (1+1)a	#03-12 (3Y)f	#03-13 (3)b	#03-14 (2)e	#03-15 (2+1)e	#03-16 (4)b	#03-17 (3Y)e	#03-18 (2)a
2	#02-10 (2+1)d	#02-11 (1+1)a	#02-12 (3Y)f	#02-13 (3)b	#02-14 (2)e	#02-15 (2+1)e	#02-16 (4)b	#02-17 (3Y)e	#02-18 (2)a
1	#01-10 (2+1)d	#01-11 (1+1)a	#01-12 (3Y)f	#01-13 (3)b	#01-14 (2)e	#01-15 (2+1)e	#01-16 (4)b	#01-17 (3Y)e	#01-18 (2)a
B1	大堂停车场								
B2	大堂停车场								

图例

- 一卧房
- 两卧房
- 三卧房
- 四卧房
- 一卧房+书房
- 两卧房+书房
- 三卧房+后院
- 双钥匙单位

优质家园

极具气派的优质高楼，设计尽显巧思，
为您打造一个舒适宽敞的家园。





仅供说明用途

精心打造的设计，
只为了提升生活品质

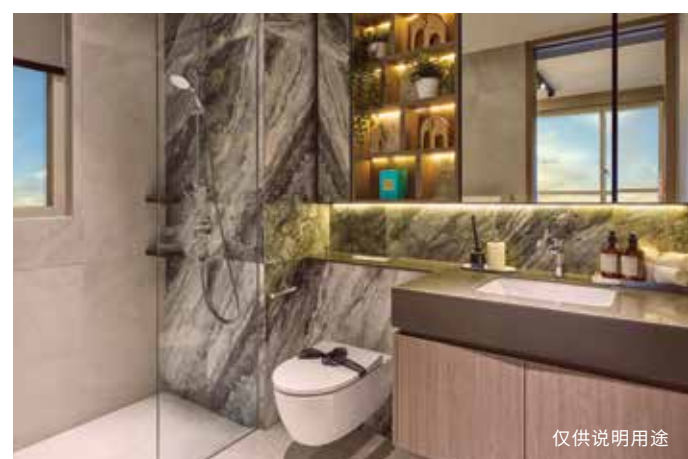

仅供说明用途



仅供说明用途



仅供说明用途



仅供说明用途

丰富生活的 智能家居

内置系统

通过移动器材应用程序,提升家居安全和舒适度*



智能网关

通过移动器材应用程序连接和控制家中 Z-Wave 兼容智能设备*



数码门锁配套

使用数字密码 / 钥匙或通过移动器材应用程序控制门锁*



智能冷气控制系统

通过移动器材应用程序调节、检查和设置客厅 / 餐厅和主卧室的室内温度*

未来扩展空间

用户未来可扩展和利用兼容的 Z-Wave 科技*



智能冷气

可连接其他卧室的远程遥控



家中监控摄像头

高效监控家中环境



智能电源插头

免触碰控制墙上插座,使用更安全,更节能



智能灯光控制

根据情调设置或不使用时设为熄灯



智能家电

轻松控制数码化设备和器材



智能窗帘和百叶窗控制

卷起或放下有线智能窗帘

* 需要兼容的智能手机/平板电脑、互联网连接和 Wi-Fi 系统,由用户自己提供。

批准用于阳台和私人小庭院 (PES)的屏风

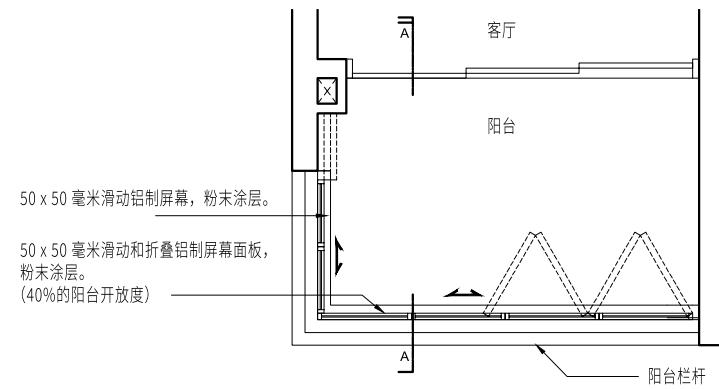

阳台 / 私人小庭院屏风 - 平面图

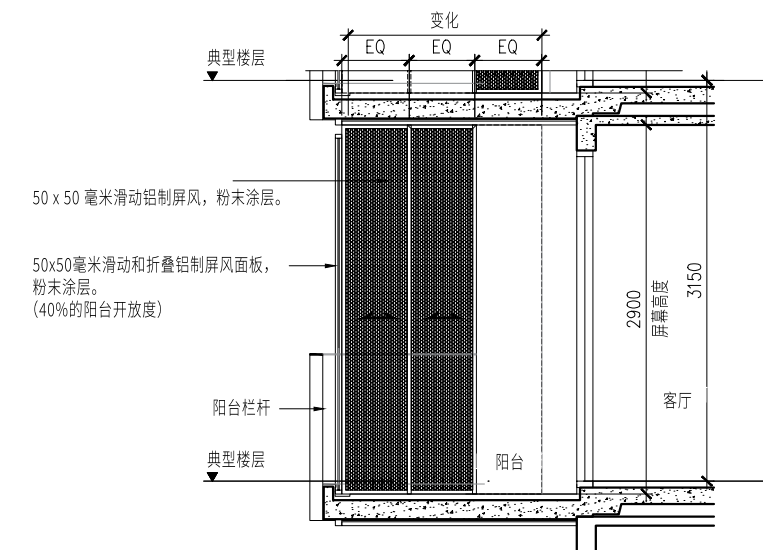

阳台 / 私人小庭院屏风 - A-A 部分 (内部视图)

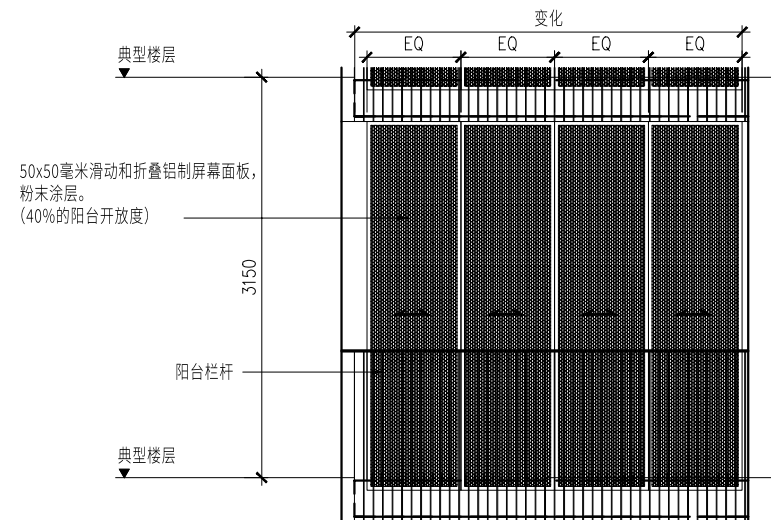

阳台 / 私人小庭院屏风 - 正面立图 (外部视图)

NOTES:

1. 在制造和安装批准的阳台和小庭院屏风之前, 需要进行现场测量核查, 以获得实际尺寸。
2. 除非是使用如上所示经批准的屏风, 否则不得封闭阳台/私人小庭院。
3. 屏风和安装费用由购房者自行承担。

EQ - 等距

Approved BP No.: A1716-00001-2022-BP01 dated 23 MAR 2023.

大牌	阳台屏幕颜色	
	褐色	白色
31	第1至第8楼	第10至第15楼
33	第1至第7楼	第9至第17楼
35	第1至第7楼	第9至第23楼
37	第1至第8楼	第10至第21楼
39	第1至第8楼	不适用



丰隆实业有限公司 (HLHL) 成立于1968年, 是亚洲最大、最成功的多元化企业集团, 总部位于新加坡的丰隆集团旗下, 负责私人房地产开发和投资业务。声誉良好的丰隆实业有限公司是一家成熟且值得信赖的发展商, 负责打造新加坡一些

最知名和标志性的发展项目。它继续追求更高的发展标准, 同时保持在设计、可持续性和客户服务方面的独特高水平。



综合用途发展项目的领先发展商

国浩置地是一家屡获殊荣的房地产公司, 凭借具创意设计和理念的优质发展项目脱颖而出。在新加坡, 国浩置地已成功发展近40个住宅项目, 提供超过1万1000套住房, 并获得无数奖项和赞誉。

国浩置地在发展大型综合用途发展项目和高端住宅发展项目方面, 拥有出色的业绩。集团投资于重新注入活力的地区、塑造社区和改造城市景观, 蜚声国际, 屡获好评。



TID 私人有限公司成立于1972年, 是房地产发展商——丰隆集团和三井不动产的合资企业, 结合新加坡和日本人才及独特的管理风格, 推动卓越的房地产发展。TID私人有限公司与合作伙伴, 一起成功发展了共36个住宅项目, 组合多元化, 包括商业、工业和酒店房地产组合。

TID 私人有限公司站在建筑行业的前沿, 采用智能建筑设计和施工, 且是亚洲第一家在雅尚苑 (The Brownstone) 执行共管公寓率先采用预制体积建设 (PPVC) 方法的公司。

凭借卓越打造住宅的记录, 它始终将目光投向创新设计、施工安全和交付位置优越的优质项目, 例如 NATHAN SUITES

和 Optima @ Tanah Merah, 以及与我们的合作伙伴共同发展的圣淘沙升涛湾 THE OCEANFRONT@SENTOSA COVE、森涛苑 (FOREST WOODS), THE JOVELL 和星水嘉园 (PIERMONT GRAND) 执行共管公寓。

展望未来, TID 私人有限公司仍会致力于发展和交付优质的房地产项目, 例如热卖的 ONE-NORTH EDEN 以及未来伦多山丘公园周围的新项目。

LENT^oR HILLS
RESIDENCES

伦多生活之巅

此优质发展项目是由以下发展商呈献：



Developer: Lentor Hills Development Pte. Ltd. (UEN. 202204530M) • Developer's Licence No.: C1459 • Tenure of Land: Leasehold (99 years commencing from 25 April 2022) • Encumbrances: Paramount mortgage & charges in favour of DBS Bank Ltd (as security trustee) • Date of Notice of Vacant Possession under the Sale and Purchase Agreement: No later than 1 December 2028 • Expected Date of Legal Completion: No later than 1 December 2031 or 3 years after the date of delivery of vacant possession, whichever is earlier • Location & Lot No.: Lot 05380L MK 20 at Lentor Hills Road

尽管在准备本手册时已采取一切合理的谨慎措施，但发展商不对任何不准确之处负责。所有陈述均被认为是正确的，但不应被视为是事实的陈述。视觉表现、插图、照片和效果图仅是对发展项目的描绘。所有信息和规格在承印时都是最新的，可能会根据需要进行更改，而且也不能构成邀约或合同的一部分。